

資料 5 2 : ブローア交換手順

ブローア交換手引き書

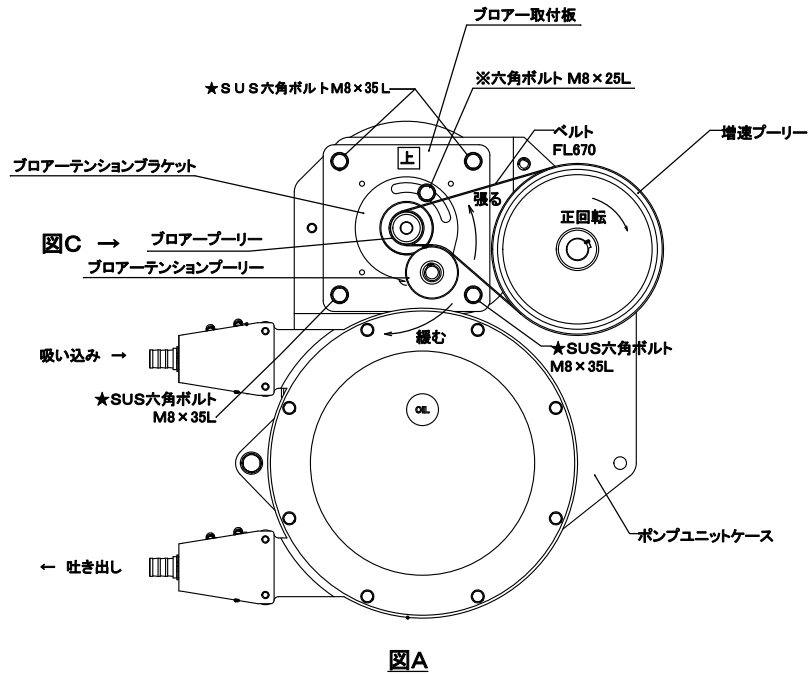

図A

取り外し方法

- 1、ブローアテンションブラケットを止めているボルト、※M8×25Lを外す。(図A)
- 2、ブローア取付板を止めている4本のボルト★SUSM8×35Lを外す。(図A)
- 3、ブローア取付板をポンプユニットから取り外す。

取り付け方法

- 1、新しいブローアアッセンブリ(図B)をブローア取付板(No48)に張ってある「上」ステッカーを上にしてユニットケース(No1)に取り付ける。
- 2、★SUSM8×35Lの4本のボルトを均等に締め付ける。
- 3、※六角ボルトM8×25Lにてブローアテンションブラケットを固定する。
- 4、ブローアテンションプーリーを基準として、増速プーリーとブローアプーリーのベルト溝の通りを合わせ、それぞれにある二箇所(2箇所)のセットボルトで固定する。
- 5、※六角ボルトM8×25Lを一旦緩め、ベルトFL670をかけ軽くブローアテンションプーリーを張り3つのプーリーのベルトとの隙間A・Bを均等な位置にセットし(図C)、増速プーリーを正回転の方向へ(図A)増速プーリーを手で回す。
- 6、3つのプーリーの隙間A・Bが均等な位置にきていることを確認する。
もし、隙間が均等に取れていなかったり、プーリーのベルト溝の側面にベルトが干渉するときは
取付方法 手順4に戻りプーリーやベルトの位置を調整する。
- 7、隙間A・Bが均等に取れたら、ブローアテンションプーリーを張り上げ※M8×25Lで固定する。
- 8、エンジンを始動させ、パキュームスイッチをオンにしてベルトFL670の通りを確認する。
- 9、ベルトFL670と3つのプーリーの隙間A・Bが均等にとれていること・ベルトFL670がスリップしていないことが確認できたら完了とする。

J: ポンプ類

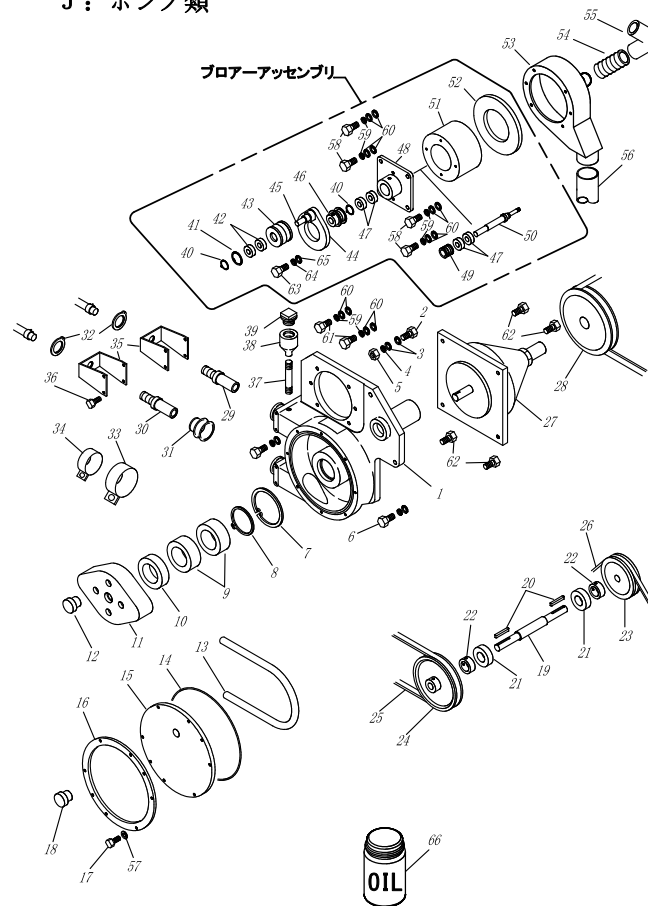

図B

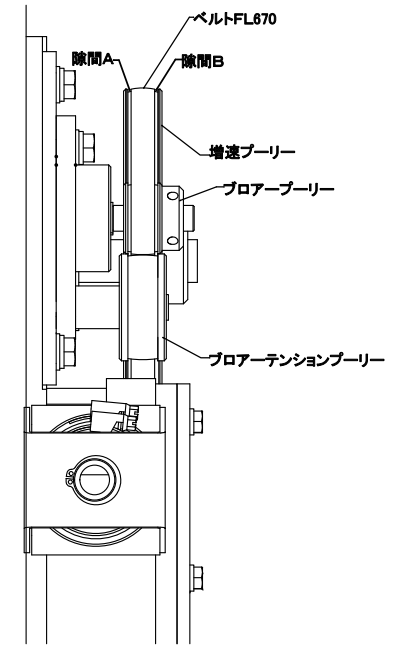

図C

仲山鉄工株式会社

TEL: (054) 635-1383

FAX: (054) 635-0418